

Using a Green Laser to Program Lutron® Ceiling and Wall-Mounted Devices

English

Several Lutron® ceiling and wall-mounted devices have the ability to have their features accessed using a green laser operated from floor level. This feature allows the installer or maintenance person to avoid using a ladder while doing set-up or maintenance activities. This feature can be found on the following products:

- Radio Powr Savr™ Daylight Sensor (model LRF2-DCRB)
- Radio Powr Savr™ Occupancy/Vacancy Ceiling Sensor (model LRFX-OCR2B-P, LRFX-OCRB-P)
- Radio Powr Savr™ Vacancy Ceiling Sensor (model LRF2-VCR2B-P)
- Radio Powr Savr™ Occupancy/Vacancy Wall Sensor (model LRFX-OWLB-P, LRFX-OHLB-P, LRFX-OKLB-P)
- Radio Powr Savr™ Vacancy Wall Sensor (model LRF2-VWLB-P, LRF2-VHLB-P, LRF2-VKLB-P)

This application note details using a green laser as a substitute for button presses on the ceiling and wall-mounted products.

Green laser specifications:

- Wave output: constant
- Wavelength: 532 nM
- Output power: 5 mW maximum



Radio Powr Savr™ Daylight Sensor (LRF2-DCRB)

Follow the installation guide included with the product, with the exceptions noted below:

To associate the sensor with compatible Lutron products:

1. During sensor set-up: **Skip the step** to press and hold the “Link” button on the front of the sensor for approximately 6 seconds.
2. Instead, turn on the laser and pass the beam over the hole in the sensor. The sensor's lens LED will flash rapidly, then blink once per second.
3. Once the sensor is flashing once per second, pass the beam of the laser over the hole in the sensor again within 10 seconds. This initiates the association command. The sensor's lens LED will flash rapidly. For expected response upon completion of association, refer to your specific product documentation.

Note: If the laser is not passed over the sensor hole again within the 10-second window, the unit reverts to normal operation.

4. The sensor automatically goes into Calibration Mode at this point. To calibrate the sensor to the base unit(s), follow the calibration procedure in your product documentation. To exit calibration mode, wait for the 10-second timeout.

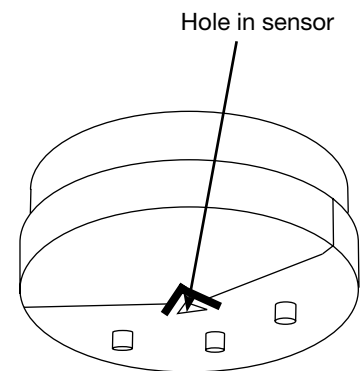

(continued on Page 2)

Radio Powr Savr™ Occupancy/Vacancy Ceiling Sensor (LRFX-OCR2B-P, LRFX-OCRB-P, LRF2-VCR2B-P)

To associate the sensor with compatible Lutron products (except GRAFIK Eye® QS Wireless Control Units), follow the installation guide included with the product, with the exceptions noted below:

1. During sensor set-up: **Skip the step** to press and hold the “💡” button on the front of the sensor for approximately 6 seconds.
2. Instead, turn on the laser and pass the beam over the hole in the sensor. The sensor's lens LED will flash rapidly, then blink once per second.
3. Once the sensor is flashing once per second, pass the beam of the laser over the hole in the sensor again within 10 seconds. The sensor's lens LED will flash rapidly. For expected response upon completion of association, refer to your specific product documentation.

Note: If the laser is not passed over the sensor hole again within the 10-second window, the unit reverts to normal operation.

4. The sensor automatically goes into Test Mode at this point. When activated by the green laser, Test Mode lasts for 5 minutes.

Note: in this Test Mode the receiving device will respond to the occupancy state changes and the occupancy timeout is 20 seconds.

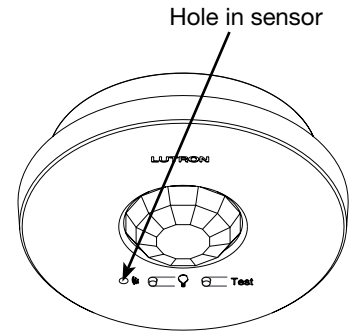

Radio Powr Savr™ Occupancy/Vacancy Wall Sensor

(LRFX-OWLB-P, LRFX-OKLB-P, LRFX-OHLB-P, LRF2-VWLB-P, LRF2-VKLB-P, LRF2-VHLB-P)

To associate the sensor with compatible Lutron products (except GRAFIK Eye® QS Wireless Control Units), follow the installation guide included with the product, with the exceptions noted below:

1. During sensor set-up: **Skip the step** to press and hold the “💡” button on the front of the sensor for approximately 6 seconds.
2. Instead, turn on the laser and pass the beam over the hole in the sensor. The sensor's lens LED will flash rapidly, then blink once per second.
3. Once the sensor is flashing once per second, pass the beam of the laser over the hole in the sensor again within 10 seconds. The sensor's lens LED will flash rapidly. For expected response upon completion of association, refer to your specific product documentation.

Note: If the laser is not passed over the sensor hole again within the 10-second window, the unit reverts to normal operation.

4. The sensor automatically goes into Test Mode at this point. When activated by the green laser, Test Mode lasts for 5 minutes.

Note: in this Test Mode the receiving device will respond to the occupancy state changes and the occupancy timeout is 20 seconds.

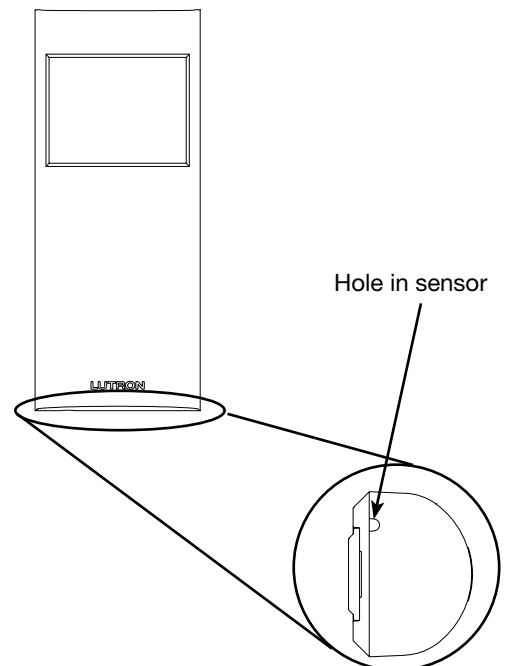

Radio Powr Savr™ Occupancy/Vacancy Sensor (LRFX-OWLB-P, LRFX-OKLB-P, LRFX-OHLB-P, LRF2-VWLB-P, LRF2-VKLB-P, LRF2-VHLB-P, LRFX-OCR2B-P, LRF2-VCR2B-P, LRFX-OCRB-P) and GRAFIK Eye® QS Wireless Control Units (wireless enabled units only)

To associate the sensor with the GRAFIK Eye® QS Wireless Control Unit using the green laser method, do not follow the instructions that accompany the GRAFIK Eye® QS Wireless Control Unit. Instead:

1. Make sure the wireless mode of the GRAFIK Eye® QS control unit is Enabled (see the GRAFIK Eye® QS installation guide).
Note: To properly save the wireless mode, exit and then re-enter programming mode before associating wireless sensors.
2. Enter programming mode on the GRAFIK Eye® QS unit (see installation guide).
3. Use the Master buttons to highlight “*Sensor setup*” and press the OK button to accept.
4. Use the Master buttons to highlight “*Add wireless sensors*” and press the OK button to accept.
5. Turn on the laser and pass the beam over the hole in the sensor. The sensor will flash rapidly, then blink once per second.
6. Once the sensor is flashing once per second, pass the beam of the laser over the hole in the sensor again within 10 seconds. The sensor will flash rapidly, and the room’s lights will flash 3 times. The info screen on the GRAFIK Eye® QS will display the sensor’s serial number. This indicates that the sensor-base unit association has been completed successfully.
Note: If the laser is not passed over the sensor hole again within the 10-second window, the unit reverts to normal operation.
7. Press the OK button on the GRAFIK Eye® QS control unit. A screen will confirm that the sensor has been associated.
8. Exit programming mode on the GRAFIK Eye® QS unit (see installation guide).
9. The sensor automatically goes into Test Mode at this point. When activated by the green laser, Test Mode lasts for 5 minutes.
Note: in this Test Mode the receiving device will respond to the occupancy state changes and the occupancy timeout is 20 seconds.

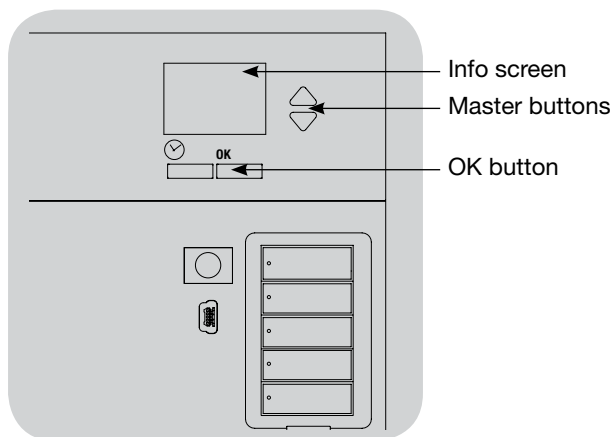

Lutron and GRAFIK Eye are registered trademarks and Radio Powr Savr is a trademark of Lutron Electronics Co., Inc.

Lutron Contact Numbers

WORLD HEADQUARTERS USA

Lutron Electronics Co., Inc.
7200 Suter Road
Coopersburg, PA 18036-1299
TEL: +1.610.282.3800
FAX: +1.610.282.1243
Toll-Free: 1.888.LUTRON1
Technical Support: 1.800.523.9466
intsales@lutron.com

North & South America Technical Hotlines

USA, Canada, Caribbean:
1.800.523.9466
Mexico:
+1.888.235.2910
Central/South America:
+1.610.282.6701

EUROPEAN HEADQUARTERS United Kingdom

Lutron EA Ltd.
6 Sovereign Close
London, E1W 3JF United
Kingdom
TEL: +44.(0)20.7702.0657
FAX: +44.(0)20.7480.6899
FREEPHONE (UK): 0800.282.107
Technical Support:
+44.(0)20.7680.4481
lutronlondon@lutron.com

ASIAN HEADQUARTERS Singapore

Lutron GL Ltd.
15 Hoe Chiang Road
#07-03, Tower 15
Singapore 089316
TEL: +65.6220.4666
FAX: +65.6220.4333
Technical Support: 800.120.4491
lutronsea@lutron.com

Asia Technical Hotlines

Northern China: 10.800.712.1536
Southern China: 10.800.120.1536
Hong Kong: 800.901.849
Indonesia: 001.803.011.3994
Japan: +81.3.5575.8411
Macau: 0800.401
Taiwan: 00.801.137.737
Thailand: 001.800.120.665853
Other Countries: +65.6220.4666

Cómo utilizar un láser verde para programar dispositivos Lutron® montados en techos y paredes

Español

Varios de los dispositivos de techo y de pared Lutron® ofrecen la posibilidad de poder acceder a sus funciones utilizando un láser verde operado desde el piso. Esta capacidad permite que el instalador o la persona que realiza mantenimiento evite el uso de una escalera mientras efectúa actividades de configuración o mantenimiento. Dicha característica puede ser encontrada en los siguientes productos:

- Sensor de luz diurna Radio Powr Savr™ (modelo LRF2-DCRB)
- Sensores de ocupación/vacancia para techo Radio Powr Savr™ (modelos LRFX-OCR2B-P y LRFX-OCRB-P)
- Sensor de vacancia para techo Radio Powr Savr™ (modelo LRF2-VCR2B-P)
- Sensores de ocupación/vacancia para pared Radio Powr Savr™ (modelos LRFX-OWLB-P, LRFX-OHLB-P, y LRFX-OKLB-P)
- Sensores de vacancia para pared Radio Powr Savr™ (modelos LRF2-VWLB-P, LRF2-VHLB-P, y LRF2-VKLB-P)

Esta nota de aplicación detalla cómo utilizar un láser verde como alternativa a la pulsación de botones en los productos montados en techos y paredes.

Especificaciones del láser verde:

- Salida de onda: constante
- Longitud de onda: 532 nM
- Potencia de salida: 5 mW máximo



Sensor de luz diurna Radio Powr Savr™ (LRF2-DCRB)

Siga la guía de instalación incluida con el producto, con las siguientes excepciones:

Para asociar el sensor con productos Lutron compatibles:

1. Durante la instalación del sensor: **Omita el paso** de pulsar y mantener pulsado el botón "Link" del frente del sensor durante aproximadamente 6 segundos.
2. En cambio, encienda el láser y pase el haz por sobre el agujero del sensor. El LED de la lente del sensor destellará rápidamente, y luego lo hará una vez por segundo.
3. Una vez que el sensor esté destellando una vez por segundo, pase de nuevo el haz del láser por sobre el agujero del sensor dentro de los 10 segundos. Esto iniciará el comando de asociación. El LED de la lente del sensor destellará rápidamente. Para conocer la respuesta esperada una vez completada la asociación, consulte la documentación de su producto específico.

Nota: Si el láser no se pasa de nuevo por sobre el agujero del sensor en un lapso de 10 segundos, el equipo retornará a la operación normal.

4. En ese momento el sensor pasará automáticamente al modo de calibración. Para calibrar el sensor con los equipos básicos, siga el procedimiento de calibración presente en la documentación de su producto.

Para salir del modo de calibración, aguarde a que se cumpla el tiempo de espera de 10 segundos.

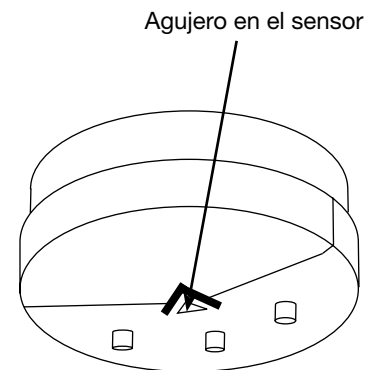

(continúa en la página 2)

Sensor de ocupación/vacancia para techo Radio Powr Savr™ (LRFX-OCR2B-P, LRFX-OCRB-P, LRF2-VCR2B-P)

Para asociar el sensor con los productos de Lutron compatibles (excepto los equipos de control inalámbrico GRAFIK Eye® QS) siga la guía de instalación incluida con el producto, con las excepciones que se indican a continuación:

1. Durante la instalación del sensor: **Omita el paso** de pulsar y mantener pulsado el botón “” del frente del sensor durante aproximadamente 6 segundos.
2. En cambio, encienda el láser y pase el haz por sobre el agujero del sensor. El LED de la lente del sensor destellará rápidamente, y luego lo hará una vez por segundo.
3. Una vez que el sensor esté destellando una vez por segundo, pase de nuevo el haz del láser por sobre el agujero del sensor dentro de los 10 segundos. El LED de la lente del sensor destellará rápidamente. Para conocer la respuesta esperada una vez completada la asociación, consulte la documentación de su producto específico.

Nota: Si el láser no se pasa de nuevo por sobre el agujero del sensor en un lapso de 10 segundos, el equipo retornará a la operación normal.

4. En ese momento el sensor pasará automáticamente al modo de ensayo. Cuando es activado por el láser verde, el modo de ensayo dura 5 minutos.

Nota: en este modo de ensayo el dispositivo receptor responderá a los cambios de estado de la ocupación, y el tiempo de espera de ocupación es de 20 segundos.

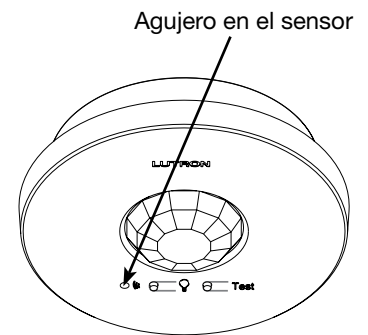

Sensor de ocupación/vacancia para pared Radio Powr Savr™ (LRFX-OWLB-P, LRFX-OKLB-P, LRFX-OHLB-P, LRF2-VWLB-P, LRF2-VKLB-P, LRF2-VHLB-P)

Para asociar el sensor con los productos de Lutron compatibles (excepto los equipos de control inalámbrico GRAFIK Eye® QS) siga la guía de instalación incluida con el producto, con las excepciones que se indican a continuación:

1. Durante la instalación del sensor: **Omita el paso** de pulsar y mantener pulsado el botón “” del frente del sensor durante aproximadamente 6 segundos.
2. En cambio, encienda el láser y pase el haz por sobre el agujero del sensor. El LED de la lente del sensor destellará rápidamente, y luego lo hará una vez por segundo.
3. Una vez que el sensor esté destellando una vez por segundo, pase de nuevo el haz del láser por sobre el agujero del sensor dentro de los 10 segundos. El LED de la lente del sensor destellará rápidamente. Para conocer la respuesta esperada una vez completada la asociación, consulte la documentación de su producto específico.

Nota: Si el láser no se pasa de nuevo por sobre el agujero del sensor en un lapso de 10 segundos, el equipo retornará a la operación normal.

4. En ese momento el sensor pasará automáticamente al modo de ensayo. Cuando es activado por el láser verde, el modo de ensayo dura 5 minutos.

Nota: en este modo de ensayo el dispositivo receptor responderá a los cambios de estado de la ocupación, y el tiempo de espera de ocupación es de 20 segundos.

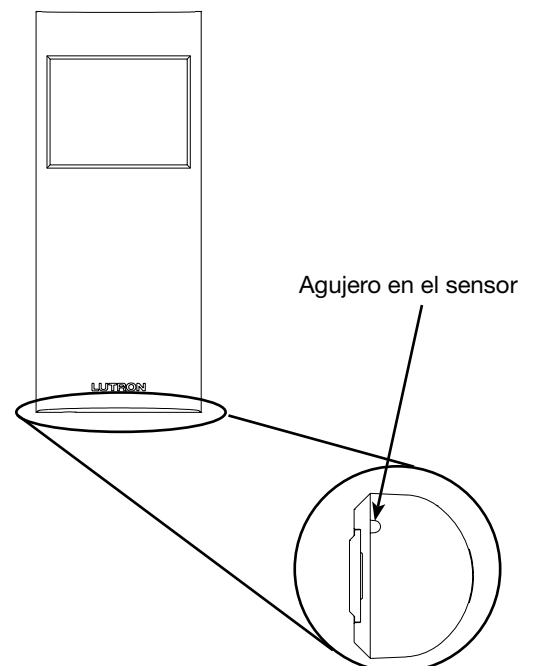

Sensores de ocupación/vacancia Radio Powr Savr™ (LRFX-OWLB-P, LRFX-OKLB-P, LRFX-OHLB-P, LRF2-VWLB-P, LRF2-VKLB-P, LRF2-VHLB-P, LRFX-OCR2B-P, LRF2-VCR2B-P, LRFX-OCRB-P) y equipos de control inalámbrico GRAFIK Eye® QS (sólo equipos habilitados para operación inalámbrica)

Para asociar el sensor con el equipo de control inalámbrico GRAFIK Eye® QS utilizando el método del láser verde, no siga las instrucciones que acompañan a dicho equipo de control inalámbrico GRAFIK Eye® QS. En cambio:

1. Asegúrese de que esté activado el modo inalámbrico del equipo de control GRAFIK Eye® QS (consulte la guía de instalación del GRAFIK Eye® QS).
Nota: Para guardar correctamente el modo inalámbrico, salga y luego vuelva a ingresar al modo de programación antes de asociar los sensores inalámbricos.
2. Ingrese al modo de programación del equipo GRAFIK Eye® QS (consulte la guía de instalación).
3. Utilice los botones maestros para seleccionar “Configuración de Sensores” y pulse el botón OK para aceptar.
4. Utilice los botones maestros para seleccionar “Agregue sensores inalámbricos” y pulse el botón OK para aceptar.
5. Encienda el láser y pase el haz por sobre el agujero del sensor. El sensor destellará rápidamente, y luego lo hará una vez por segundo.
6. Una vez que el sensor esté destellando una vez por segundo, pase de nuevo el haz del láser por sobre el agujero del sensor dentro de los 10 segundos. El sensor destellará rápidamente, y las luces de la habitación destellarán tres veces. La pantalla de información del GRAFIK Eye® QS exhibirá el número de serie del sensor. Esto indica que la asociación entre el sensor y el equipo base ha sido completada exitosamente.
Nota: Si el láser no se pasa de nuevo por sobre el agujero del sensor en un lapso de 10 segundos, el equipo retornará a la operación normal.
7. Pulse el botón OK del equipo de control GRAFIK Eye® QS. Una pantalla confirmará que el sensor ha sido asociado.
8. Salga del modo de programación del equipo GRAFIK Eye® QS (consulte la guía de instalación).
9. En ese momento el sensor pasará automáticamente al modo de ensayo. Cuando es activado por el láser verde, el modo de ensayo dura 5 minutos.
Nota: en este modo de ensayo el dispositivo receptor responderá a los cambios de estado de la ocupación, y el tiempo de espera de ocupación es de 20 segundos.

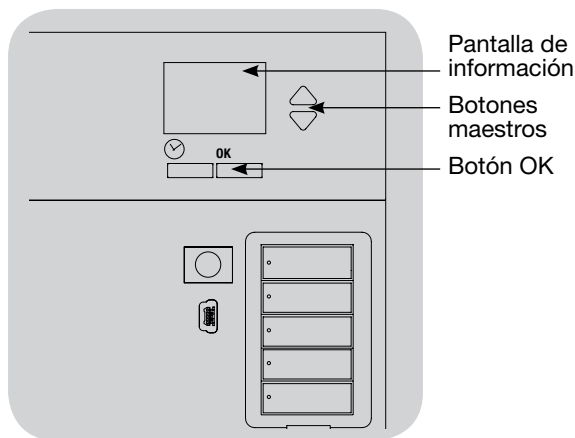

Lutron y GRAFIK Eye son marcas registradas y Radio Powr Savr es una marca comercial de Lutron Electronics Co., Inc.

Números de contacto de Lutron

CENTRO DE OPERACIONES MUNDIAL E.U.A.

Lutron Electronics Co., Inc.
7200 Suter Road
Coopersburg, PA 18036-1299
TEL: +1.610.282.3800
FAX: +1.610.282.1243
Llamada sin cargo: 1.888.LUTRON1
Asistencia técnica: 1.800.523.9466
intsales@lutron.com

Líneas de asistencia técnica inmediata en Norteamérica Sudamérica

E.U.A., Canadá y el Caribe:
1.800.523.9466
México:
+1.888.235.2910
América Central y del Sur:
+1.610.282.6701

CENTRO DE OPERACIONES EUROPEO Reino Unido

Lutron EA Ltd.
6 Sovereign Close
Londres, E1W 3JF Reino Unido
TEL: +44.(0)20.7702.0657
FAX: +44.(0)20.7480.6899
TELÉFONO GRATUITO
(Reino Unido): 0800.282.107
Asistencia técnica:
+44.(0)20.7680.4481
lutronlondon@lutron.com

CENTRO DE OPERACIONES ASIÁTICO Singapur

Lutron GL Ltd.
15 Hoe Chiang Road
#07-03, Tower 15
Singapur 089316
TEL: +65.6220.4666
FAX: +65.6220.4333
Asistencia técnica: 800.120.4491
lutronsea@lutron.com

Líneas de asistencia técnica inmediata Asia

China Meridional: 10.800.712.1536
China Septentrional: 10.800.120.1536
Hong Kong: 800.901.849
Indonesia: 001.803.011.3994
Japón: +81.3.5575.8411
Macao: 0800.401
Taiwán: 00.801.137.737
Tailandia: 001.800.120.665853
Otros países: +65.6220.4666

Utilisation d'un laser vert pour programmer les appareils Lutron® muraux ou montés au plafond

Français

Certains appareils muraux et de plafond Lutron® permettent d'accéder à leurs fonctions au moyen d'un laser vert utilisé au niveau du sol. Cette fonction permet à l'installateur ou à la personne chargée de l'entretien d'éviter d'utiliser une échelle pour effectuer les réglages ou les activités d'entretien. Cette fonction se retrouve dans les produits suivants :

- Détecteur de lumière du jour Radio Powr Savr™ (modèle LRF2-DCRB)
- Détecteur d'occupation/d'inoccupation de plafond Radio Powr Savr™ (modèles LRFX-OCR2B-P, LRFX-OCRB-P)
- Détecteur d'inoccupation de plafond Radio Powr Savr™ (modèle LRF2-VCR2B-P)
- Détecteur d'occupation/d'inoccupation mural Radio Powr Savr™ (modèles LRFX-OWLB-P, LRFX-OHLB-P, LRFX-OKLB-P)
- Détecteur d'inoccupation mural Radio Powr Savr™ (modèles LRF2-VWLB-P, LRF2-VHLB-P, LRF2-VKLB-P)

Cette note d'application détaille l'utilisation d'un laser vert comme substitut à la pression des boutons sur les produits montés au plafond ou au mur.

Caractéristiques du laser vert :

- Sortie d'onde : constante
- Longueur d'onde : 532 nM
- Puissance de sortie : 5 mW maximum



Détecteur de lumière du jour Radio Powr Savr™ (LRF2-DCRB)

Suivez le guide d'installation inclus avec le produit, avec les exceptions notées ci-dessous :

Pour associer le détecteur avec des produits Lutron compatibles :

1. Pendant le réglage du détecteur : **Sautez l'étape** consistant à appuyer et maintenir le bouton « Link » (Lien) sur la façade du capteur pendant environ 6 secondes.
2. À la place, allumez le laser et passez le rayon sur le trou du détecteur. La LED de la lentille du détecteur clignotera rapidement, puis s'allumera une fois par seconde.
3. Lorsque le détecteur clignote une fois par seconde, repassez le rayon du laser sur le trou du détecteur dans les 10 secondes qui suivent. Cela active la commande d'association. La LED de la lentille du détecteur clignotera rapidement. Pour savoir quelle réaction doit se produire à la fin de l'association, consultez la documentation spécifique du produit.
Remarque : Si le laser ne passe pas sur le trou du détecteur dans les 10 secondes qui suivent, l'unité retournera en fonctionnement normal.
4. Le détecteur se met automatiquement en mode d'étalonnage à ce stade. Pour étalonner le détecteur aux unités de base, suivez la procédure d'étalonnage dans la documentation de votre produit. Pour quitter le mode d'étalonnage, attendez le délai d'expiration de 10 secondes.

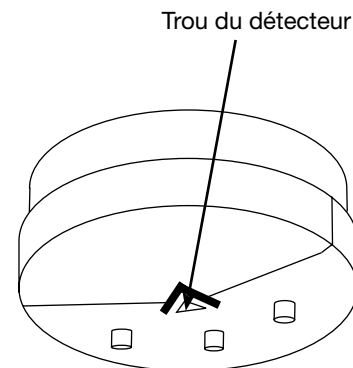

(suite à la page 2)

Détecteur d'occupation/inoccupation de plafond Radio Powr Savr™ (LRFX-OCR2B-P, LRFX-OCRB-P, LRF2-VCR2B-P)

Pour associer le détecteur avec des produits Lutron compatibles (sauf les unités de commande sans fil GRAFIK Eye® QS), suivez les instructions du guide d'installation inclus avec le produit, avec les exceptions notées ci-dessous :

1. Pendant le réglage du détecteur : **Sautez l'étape** consistant à appuyer et à maintenir le bouton «  » (Éclairage) sur la façade du détecteur pendant environ 6 secondes.
2. À la place, allumez le laser et passez le rayon sur le trou du détecteur. La LED de la lentille du détecteur clignotera rapidement, puis s'allumera une fois par seconde.
3. Lorsque le détecteur clignote une fois par seconde, repassez le rayon du laser sur le trou du détecteur dans les 10 secondes qui suivent. La LED de la lentille du détecteur clignotera rapidement. Pour savoir quelle réaction doit se produire à la fin de l'association, consultez la documentation spécifique du produit.

Remarque : Si le laser ne passe pas sur le trou du détecteur dans les 10 secondes qui suivent, l'unité retournera en fonctionnement normal.

4. Le détecteur passe automatiquement en mode test à ce stade. Lorsqu'il est activé par le laser vert, le mode test dure 5 minutes.

Remarque : dans ce mode test, l'appareil de réception réagira aux changements de l'état d'occupation et le délai d'expiration de l'occupation est de 20 secondes.

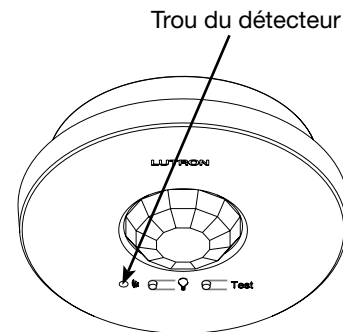

Détecteur d'occupation/inoccupation mural Radio Powr Savr™ (LRFX-OWLB-P, LRFX-OKLB-P, LRFX-OHLB-P, LRF2-VWLB-P, LRF2-VKLB-P, LRF2-VHLB-P)

Pour associer le détecteur avec des produits Lutron compatibles (sauf les unités de commande sans fil GRAFIK Eye® QS), suivez les instructions du guide d'installation inclus avec le produit, avec les exceptions notées ci-dessous :

1. Pendant le réglage du détecteur : **Sautez l'étape** consistant à appuyer et à maintenir le bouton «  » (Éclairage) sur la façade du détecteur pendant environ 6 secondes.
2. À la place, allumez le laser et passez le rayon du laser sur le trou du détecteur. La LED de la lentille du détecteur clignotera rapidement, puis s'allumera une fois par seconde.
3. Lorsque le détecteur clignote une fois par seconde, repassez le rayon du laser sur le trou du détecteur dans les 10 secondes qui suivent. La LED de la lentille du détecteur clignotera rapidement. Pour savoir quelle réaction doit se produire la fin de l'association, consultez la documentation spécifique du produit.

Remarque : Si le laser ne passe pas sur le trou du détecteur dans les 10 secondes qui suivent, l'unité retournera en fonctionnement normal.

4. Le détecteur passe automatiquement en mode test à ce stade. Lorsqu'il est activé par le laser vert, le mode test dure 5 minutes.

Remarque : dans ce mode test, l'appareil de réception réagira aux changements de l'état d'occupation et le délai d'expiration de l'occupation est de 20 secondes.

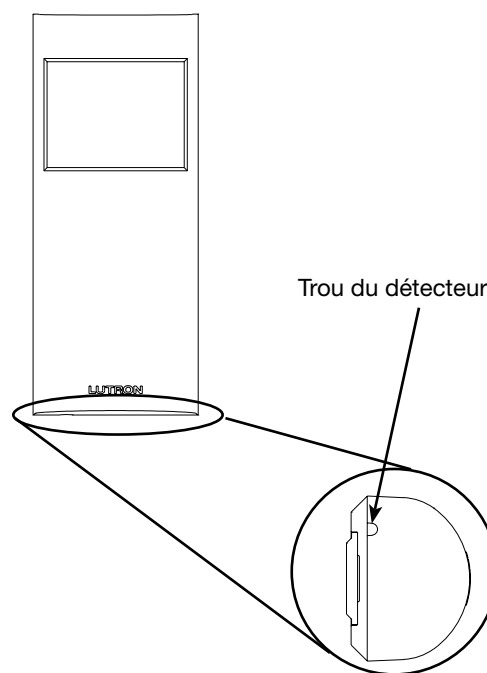

Détecteur d'occupation/d'inoccupation Radio Powr Savr™ (LRFX-OWLB-P, LRFX-OKLB-P, LRFX-OHLB-P, LRF2-VWLB-P, LRF2-VKLB-P, LRF2-VHLB-P, LRFX-OCR2B-P, LRF2-VCR2B-P, LRFX-OCRB-P) et unités de commande sans fil GRAFIK Eye® QS (seulement les unités avec la fonction sans fil activée)

Pour associer le détecteur avec l'unité de commande sans fil GRAFIK Eye® QS au moyen de la méthode du laser vert, ne suivez pas les instructions qui accompagnent l'unité de commande sans fil GRAFIK Eye® QS. À la place :

1. Veillez à ce que le mode sans fil de l'unité de commande GRAFIK Eye® QS soit Activé (voir le guide d'installation du GRAFIK Eye® QS).

Remarque : Pour sauvegarder le mode sans fil correctement, quittez puis revenez en mode de programmation avant d'associer les détecteurs sans fil.

2. Entrez dans le mode de programmation de l'unité GRAFIK Eye® QS (voir le guide d'installation).
3. Utilisez les boutons principaux pour atteindre le « *Régler Détecteur* » et appuyez sur le bouton OK pour accepter.
4. Utilisez les boutons principaux pour atteindre « *Ajout capteurs sans fils* » et appuyez sur le bouton OK pour accepter.
5. Allumez le laser et passez le rayon sur le trou du détecteur. Le détecteur clignotera rapidement, puis s'allumera une fois par seconde.
6. Lorsque le détecteur clignote une fois par seconde, repassez le rayon du laser sur le trou du détecteur dans les 10 secondes qui suivent. Le détecteur clignotera rapidement, et les lumières de la pièce clignoteront 3 fois. L'écran d'informations sur le GRAFIK Eye® QS affichera le numéro de série du détecteur. Cela indique que l'association des unités détecteur-base a été réalisée avec succès.

Remarque : Si le laser ne passe pas sur le trou du détecteur dans les 10 secondes qui suivent, l'unité retournera en fonctionnement normal.

7. Appuyez sur le bouton OK de l'unité de commande GRAFIK Eye® QS. Un écran confirmera que le détecteur a été associé.
8. Quittez le mode de programmation sur l'unité GRAFIK Eye® QS (voir le guide d'installation).
9. Le détecteur passe automatiquement en mode test à ce stade. Lorsqu'il est activé par le laser vert, le mode test dure 5 minutes.

Remarque : dans ce mode test, l'appareil de réception réagira aux changements de l'état d'occupation et le délai d'expiration de l'occupation est de 20 secondes.

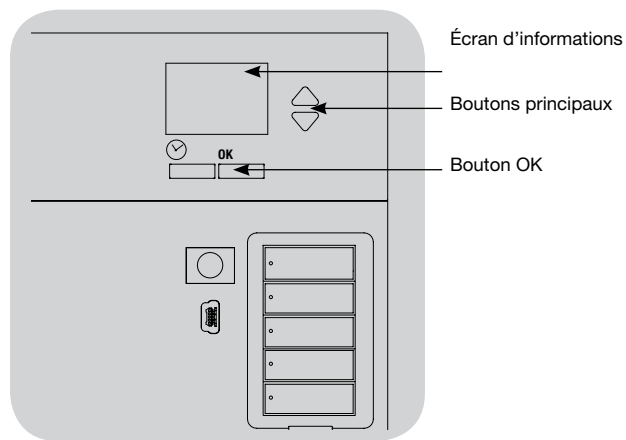

Lutron et GRAFIK Eye sont des marques déposées et Radio Powr Savr est une marque de commerce de Lutron Electronics Co., Inc.

Numéros de téléphone de Lutron

SIÈGE MONDIAL États-Unis

Lutron Electronics Co., Inc.
7200 Suter Road
Coopersburg, PA 18036-1299
TEL : +1.610.282.3800
FAX : +1.610.282.1243
Numéro sans frais : 1.888.LUTRON1
Assistance technique : 1.800.523.9466
intsales@lutron.com

Lignes d'assistance technique, Amérique du Nord et du Sud

États-Unis, Canada, Caraïbes :
1.800.523.9466
Mexique :
+1.888.235.2910
Amérique Centrale / du Sud :
+1.610.282.6701

SIÈGE EUROPÉEN Royaume-Uni

Lutron EA Ltd.
6 Sovereign Close
London, E1W 3JF Royaume-Uni
TEL : +44.(0)20.7702.0657
FAX : +44.(0)20.7480.6899
Numéro gratuit (RU): 0800.282.107
Assistance technique :
+44.(0)20.7680.4481
lutronlondon@lutron.com

SIÈGE POUR L'ASIE Singapour

Lutron GL Ltd.
15 Hoe Chiang Road
#07-03, Tower 15
Singapour 089316
TEL : +65.6220.4666
FAX : +65.6220.4333
Assistance technique : 800.120.4491
lutronsea@lutron.com

Lignes d'assistance technique pour l'Asie

Chine du Nord : 10.800.712.1536
Chine du Sud : 10.800.120.1536
Hong Kong : 800.901.849
Indonésie : 001.803.011.3994
Japon : +81.3.5575.8411
Macao : 0800.401
Taïwan : 00.801.137.737
Thaïlande : 001.800.120.665853
Autres pays : +65.6220.4666

Verwendung eines grünen Lasers zur Programmierung von Lutron® Vorrichtungen für die Decken- und Wandbefestigung

Deutsch

Bei einigen Lutron® Vorrichtungen für die Decken- und Wandbefestigung können die Funktionen mit einem grünen Laserstrahl vom Boden aus eingestellt werden. So muss für die Einrichtung oder Wartung keine Leiter herbeigeholt werden. Diese Eigenschaft ist bei den folgenden Produkten erhältlich:

- Radio Powr Savr™ Tageslichtsensor (Modell LRF2-DCRB)
- Radio Powr Savr™ Anwesenheits-/Abwesenheitssensor für die Deckenbefestigung (Modell LRFX-OCR2B-P, LRFX-OCRB-P)
- Radio Powr Savr™ Abwesenheitssensor für die Deckenbefestigung (Modell LRF2-VCR2B-P)
- Radio Powr Savr™ Abwesenheits-/Anwesenheitssensor für die Wandbefestigung (Modell LRFX-OWLB-P, LRFX-OHLB-P, LRFX-OKLB-P)
- Radio Powr Savr™ Abwesenheitssensor für die Wandbefestigung (Modell LRF2-VWLB-P, LRF2-VHLB-P, LRF2-VKLB-P)

In dieser Applikationsschrift finden Sie eine Beschreibung der Verwendung des grünen Lasers als Ersatz für die Betätigung von Tasten auf den Produkten für die Decken- und Wandbefestigung.

Technische Daten des grünen Lasers:

- Wellenausgang: Dauerstrich (CW)
- Wellenlänge: 532 nM
- Ausgangsleistung: max. 5 mW



Radio Powr Savr™ Tageslichtsensor (Modell LRF2-DCRB)

Bitte beachten Sie die Installationsanleitung des jeweiligen Produkts (mit den nachfolgenden Ausnahmen):

Zur Zuordnung des Sensors zu kompatiblen Lutron-Produkten:

1. Während der Sensoreinrichtung: **Schritt überspringen**, bei dem die Taste „Link“ auf der Sensorvorderseite ca. 6 Sekunden lang gedrückt gehalten wird.
2. Anstatt dessen wird der Laser eingeschaltet und der Strahl über die Öffnung im Sensor gehalten. Die Linsen-LED des Sensors blinkt in schneller Folge und dann einmal pro Sekunde.
3. Sobald die Sensor-LED einmal pro Sekunde blinkt, wird der Laserstrahl erneut innerhalb von 10 Sekunden über die Öffnung im Sensor gehalten. Dies leitet den Zuordnungsbeefehl ein. Die Linsen-LED des Sensors blinkt in schneller Folge. Informationen zu der zu erwartenden Reaktion nach der Zuordnung finden Sie in den jeweiligen Produktunterlagen.

Hinweis: Wenn der Laser nicht innerhalb des 10-Sekunden-Zeitraums erneut über die Öffnung gehalten wird, schaltet das Gerät wieder in den Normalbetrieb.

4. Der Sensor schaltet zu diesem Zeitpunkt automatisch in den Kalibriermodus. Wenn der Sensor auf die Basiseinheit(en) kalibriert werden soll, beachten Sie das Kalibrierverfahren in den jeweiligen Produktunterlagen.
Warten Sie die 10-Sekunden-Zeitspanne ab, um den Kalibriermodus zu beenden.

Öffnung im Sensor

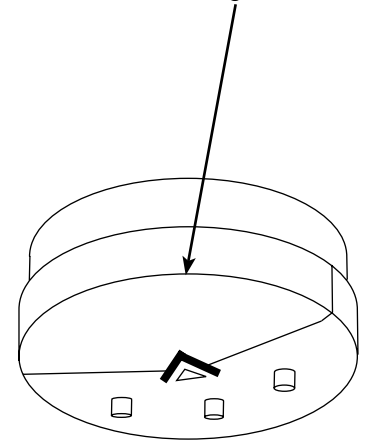

(Fortsetzung auf Seite 2)

Radio Powr Savr™ Anwesenheits-/Abwesenheitssensor für die Deckenbefestigung (LRFX-OCR2B-P, LRFX-OCRB-P, LRF2-VCR2B-P)

Zur Zuordnung des Sensors zu kompatiblen Lutron-Produkten (mit Ausnahme der drahtlosen GRAFIK Eye® QS-Steuereinheiten) beachten Sie bitte die Installationsanleitung des jeweiligen Produkts (mit den nachfolgenden Ausnahmen):

1. Während der Sensoreinrichtung: **Schritt überspringen**, bei dem die Taste „“ (Beleuchtung) auf der Sensorvorderseite ca. 6 Sekunden lang gedrückt gehalten wird.
2. Anstatt dessen wird der Laser eingeschaltet und der Strahl über die Öffnung im Sensor gehalten. Die Linsen-LED des Sensors blinkt in schneller Folge und dann einmal pro Sekunde.
3. Sobald die Sensor-LED einmal pro Sekunde blinkt, wird der Laserstrahl erneut innerhalb von 10 Sekunden über die Öffnung im Sensor gehalten. Die Linsen-LED des Sensors blinkt in schneller Folge. Informationen zu der zu erwartenden Reaktion nach der Zuordnung finden Sie in den jeweiligen Produktunterlagen.

Hinweis: Wenn der Laser nicht innerhalb des 10-Sekunden-Zeitraums erneut über die Öffnung gehalten wird, schaltet das Gerät wieder in den Normalbetrieb.

4. Der Sensor schaltet zu diesem Zeitpunkt automatisch in den Testmodus. Nach Aktivierung durch den grünen Laser hält der Testmodus 5 Minuten an.

Hinweis: In diesem Testmodus reagiert das Empfangsgerät auf Änderungen des Anwesenheitsstatus. Das Timeout für die Erfassung von anwesenden Personen beträgt 20 Sekunden.

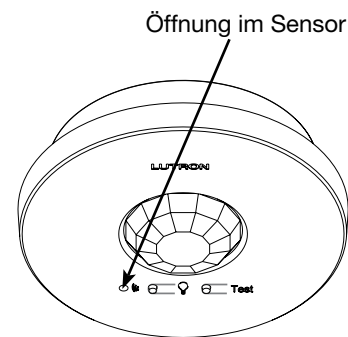

Radio Powr Savr™ Abwesenheits-/Anwesenheitssensor für die Wandbefestigung (LRFX-OWLB-P, LRFX-OKLB-P, LRFX-OHLB-P LRF2-VWLB-P, LRF2-VKLB-P, LRF2-VHLB-P)

Zur Zuordnung des Sensors zu kompatiblen Lutron-Produkten (mit Ausnahme der drahtlosen GRAFIK Eye® QS-Steuereinheiten) beachten Sie bitte die Installationsanleitung des jeweiligen Produkts (mit den nachfolgenden Ausnahmen):

1. Während der Sensoreinrichtung: **Schritt überspringen**, bei dem die Taste „“ (Beleuchtung) auf der Sensorvorderseite ca. 6 Sekunden lang gedrückt gehalten wird.
2. Anstatt dessen wird der Laser eingeschaltet und der Strahl über die Öffnung im Sensor gehalten. Die Linsen-LED des Sensors blinkt in schneller Folge und dann einmal pro Sekunde.
3. Sobald die Sensor-LED einmal pro Sekunde blinkt, wird der Laserstrahl erneut innerhalb von 10 Sekunden über die Öffnung im Sensor gehalten. Die Linsen-LED des Sensors blinkt in schneller Folge. Informationen zu der zu erwartenden Reaktion nach der Zuordnung finden Sie in den jeweiligen Produktunterlagen.

Hinweis: Wenn der Laser nicht innerhalb des 10-Sekunden-Zeitraums erneut über die Öffnung gehalten wird, schaltet das Gerät wieder in den Normalbetrieb.

4. Der Sensor schaltet zu diesem Zeitpunkt automatisch in den Testmodus. When Nach Aktivierung durch den grünen ser hält der Testmodus 5 Minuten an.

Hinweis: In diesem Testmodus reagiert das Empfangsgerät auf Änderungen des Anwesenheitsstatus. Das Timeout für die Erfassung von anwesenden Personen beträgt 20 Sekunden.

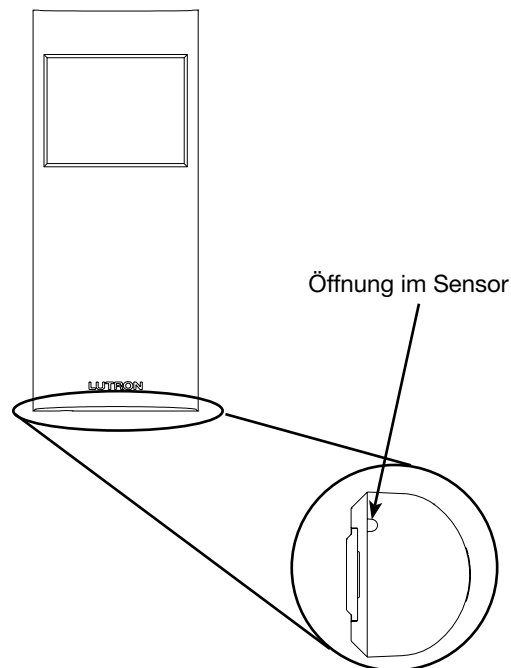

Radio Powr Savr™ Anwesenheits-/Abwesenheitssensoren (LRFX-OWLB-P, LRFX-OKLB-P, LRFX-OHLB-P, LRF2-VWLB-P, LRF2-VKLB-P, LRF2-VHLB-P, LRFX-OCR2B-P, LRF2-VCR2B-P, LRFX-OCRB-P) und drahtlose GRAFIK Eye® QS-Steuereinheiten (nur drahtlos-fähige Geräte)

Zur Zuordnung des Sensors zur drahtlosen GRAFIK Eye® QS-Steuereinheit unter Verwendung des grünen Lasers beachten Sie bitte nicht die Installationsanleitung der drahtlosen GRAFIK Eye® QS-Steuereinheit: Anstatt dessen gehen Sie wie folgt vor:

1. Sicherstellen, dass der drahtlose Modus der GRAFIK Eye® QS-Steuereinheit aktiviert ist (siehe GRAFIK Eye® QS-Installationsanleitung).
Hinweis: Zur ordnungsgemäßen Speicherung des drahtlosen Modus muss der Programmiermodus verlassen und erneut aktiviert werden, bevor die drahtlosen Sensoren zugeordnet werden können.
2. Programmiermodus auf der GRAFIK Eye® QS-Einheit aktivieren (siehe Installationsanleitung).
3. Anhand der Mastertasten die Option zur „Sensoreinrichtung“ hervorheben und auf OK drücken.
4. Anhand der Mastertasten die Option zum Hinzufügen der „Drahtlose Sensoren zufügen“ und auf OK drücken.
5. Laser einschalten und den Strahl über die Öffnung im Sensor halten. Die Sensor-LED blinkt in schneller Folge und dann einmal pro Sekunde.
6. Sobald die Sensor-LED einmal pro Sekunde blinkt, wird der Laserstrahl erneut innerhalb von 10 Sekunden über die Öffnung im Sensor gehalten. Die Sensor-LED blinkt in schneller Folge und die Beleuchtung im Raum schaltet sich dreimal ein und wieder aus. Die Informationsanzeige auf der GRAFIK Eye® QS-Einheit zeigt die Seriennummer des Sensors. Dies verweist darauf, dass die Basiseinheit erfolgreich dem Sensor zugewiesen wurde.
Hinweis: Wenn der Laser nicht innerhalb des 10-Sekunden-Zeitraums erneut über die Öffnung gehalten wird, schaltet das Gerät wieder in den Normalbetrieb.
7. Auf der GRAFIK Eye® QS-Steuereinheit auf OK drücken. Auf der Anzeige erscheint die Bestätigung, dass der Sensor zugeordnet wurde.
8. Programmiermodus auf der GRAFIK Eye® QS-Einheit beenden (siehe Installationsanleitung).
9. Der Sensor schaltet zu diesem Zeitpunkt automatisch in den Testmodus. Nach Aktivierung durch den grünen Laser hält der Testmodus 5 Minuten an.
Hinweis: In diesem Testmodus reagiert das Empfangsgerät auf Änderungen des Anwesenheitsstatus. Das Timeout für die Erfassung von anwesenden Personen beträgt 20 Sekunden.

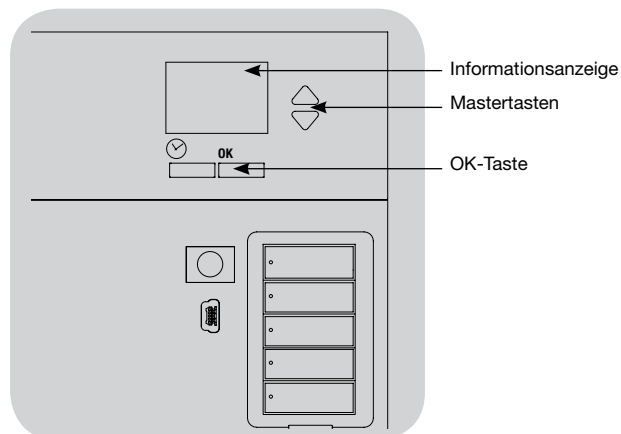

Lutron und GRAFIK Eye sind eingetragene Warenzeichen und Radio Powr Savr ist ein Warenzeichen von Lutron Electronics Co., Inc.

Lutron-Telefonnummern

WELTWEITE ZENTRALE USA

Lutron Electronics Co., Inc.
7200 Suter Road,
Coopersburg, PA 18036-1299
Tel.: +1.610.282.3800
Fax: +1.610.282.1243
Gebührenfrei (in den USA/Kanada):
1.888.LUTRON1
Technischer Support: 1.800.523.9466
intsales@lutron.com

Hotlines für Nord-/Südamerika

USA, Kanada, Karibik:

1.800.523.9466

Mexiko:

+1.888.235.2910

Mittel-/Südamerika:

+1.610.282.6701

EUROPA-ZENTRALE Großbritannien

Lutron EA Ltd.
6 Sovereign Close
London, E1W 3JF United
Kingdom
Tel.: +44.(0)20.7702.0657
Fax: +44.(0)20.7480.6899
Freephone (UK): 0800.282.107
Technischer Support:
+44.(0)20.7680.4481
lutronlondon@lutron.com

ASIEN-ZENTRALE Singapur

Lutron GL Ltd.
15 Hoe Chiang Road
#07-03, Tower 15
Singapore 089316
Tel.: +65.6220.4666
Fax: +65.6220.4333
Technischer Support:
800.120.4491
lutronsea@lutron.com

Technische Hotlines für Asien

Nordchina: 10.800.712.1536
Südchina: 10.800.120.1536
Hongkong: 800.901.849
Indonesien: 001.803.011.3994
Japan: 81.3.5575.8411
Macau: 0800.401
Taiwan: 00.801.137.737
Thailand: 001.800.120.665853
Sonstige Länder: +65.6220.4666

Uso di un laser verde per la programmazione di dispositivi Lutron® installati a soffitto e a parete

Italiano

Vari dispositivi Lutron® installati a soffitto e pavimento hanno la capacità di consentire l'accesso alle proprie funzionalità mediante un laser verde utilizzato all'altezza del pavimento. Tale caratteristica consente all'installatore o al manutentore di evitare l'impiego di una scala nell'esecuzione degli interventi di impostazione iniziale o di manutenzione. I seguenti prodotti sono dotati della suddetta capacità:

- Sensore di luce solare Radio Powr Savr™ (modello LRF2-DCRB)
- Sensore di assenza montato a soffitto Radio Powr Savr™ (modello LRFX-OCR2B-P, LRFX-OCRB-P)
- Sensore di presenza/assenza montato a soffitto Radio Powr Savr™ (modello LRF2-VCR2B-P)
- Sensore di assenza montato a parete Radio Powr Savr™ (modello LRFX-OWLB-P, LRFX-OHLB-P, LRFX-OKLB-P)
- Sensore di presenza/assenza montato a parete Radio Powr Savr™ (modello LRF2-VWLB-P, LRF2-VHLB-P, LRF2-VKLB-P)

La presente nota applicativa descrive in modo dettagliato le modalità di utilizzo di un laser verde in sostituzione dell'azionamento di pulsanti per i prodotti montati a soffitto e a parete.

Specifiche del laser verde:

- Onda in uscita: costante
- Lunghezza d'onda: 532 nM
- Potenza in uscita: max 5 mW



Sensore di luce solare Radio Powr Savr™ (LRF2-DCRB)

Seguire la guida all'installazione in dotazione con il prodotto, con le seguenti eccezioni:

Per associare il sensore a prodotti Lutron compatibili:

1. Durante l'impostazione del sensore: Saltare la fase che richiede di mantenere premuto il pulsante "Link" sulla parte anteriore del sensore per circa 6 secondi.
2. Invece, accendere il laser e far passare il fascio sul foro nel sensore. Il LED della lente del sensore lampeggerà rapidamente per poi accendersi e spegnersi una volta al secondo.
3. Quando il sensore lampeggia una volta al secondo, passare di nuovo il fascio laser sul foro nel sensore entro 10 secondi. Così facendo si attiva il comando di associazione. Il LED della lente del sensore lampeggerà rapidamente. Consultare la documentazione relativa al proprio prodotto specifico per la descrizione della reazione prevista al completamento della procedura di associazione.

Nota: Se non si passa nuovamente il laser sul foro del sensore entro la seconda finestra temporale di 10 secondi, l'unità ritorna al funzionamento normale.

4. A questo punto il sensore passa automaticamente in Modalità Regolazione. Per la regolazione del sensore alla/e unità di base, seguire la procedura di regolazione descritta nella documentazione relativa al proprio prodotto. Per uscire dalla modalità regolazione, attendere il periodo di timeout pari a 10 secondi.

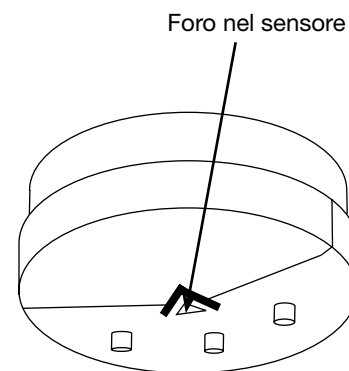

(continua a pagina 2)

Sensore di presenza/assenza montato a soffitto Radio Powr Savr™ (LRFX-OCR2B-P, LRFX-OCRB-P, LRF2-VCR2B-P)

Per associare il sensore a prodotti Lutron compatibili (con l'eccezione delle Centraline di controllo Wireless GRAFIK Eye® QS), seguire la guida all'installazione in dotazione con il prodotto, con le seguenti eccezioni:

1. Durante l'impostazione del sensore: Saltare la fase che richiede di mantenere premuto il pulsante "💡" sulla parte anteriore del sensore per circa 6 secondi.
2. Invece, accendere il laser e far passare il fascio sul foro nel sensore. Il LED della lente del sensore lampeggerà rapidamente per poi accendersi e spegnersi una volta al secondo.
3. Quando il sensore lampeggia una volta al secondo, passare di nuovo il fascio laser sul foro nel sensore entro 10 secondi. Il LED della lente del sensore lampeggerà rapidamente. Consultare la documentazione relativa al proprio prodotto specifico per la descrizione della reazione prevista al completamento della procedura di associazione.

Nota: Se non si passa nuovamente il laser sul foro del sensore entro la seconda finestra temporale di 10 secondi, l'unità ritorna al funzionamento normale.

4. A questo punto il sensore passa automaticamente in Modalità di Prova. Una volta attivata dal laser verde, la Modalità di Prova dura 5 minuti.

Nota: in questa Modalità di Prova, il dispositivo ricevente reagisce ai cambiamenti della situazione di presenza/assenza e il periodo di timeout di presenza è pari a 20 secondi.

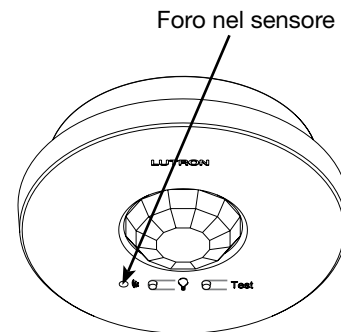

Sensore di presenza/assenza montato a parete Radio Powr Savr™ (LRFX-OWLB-P, LRFX-OHLB-P, LRFX-OKLB-P, LRF2-VWLB-P, LRF2-VKLB-P, LRF2-VHLB-P)

Per associare il sensore a prodotti Lutron compatibili (ad eccezione delle centraline di controllo Wireless GRAFIK Eye® QS), seguire la guida all'installazione in dotazione con il prodotto, con le seguenti eccezioni:

1. Durante l'impostazione del sensore: Saltare la fase che richiede di mantenere premuto il pulsante "💡" sulla parte anteriore del sensore per circa 6 secondi.
2. Invece, accendere il laser e far passare il fascio sul foro nel sensore. Il LED della lente del sensore lampeggerà rapidamente per poi accendersi e spegnersi una volta al secondo.
3. Quando il sensore lampeggia una volta al secondo, passare di nuovo il fascio laser sul foro nel sensore entro 10 secondi. Il LED della lente del sensore lampeggerà rapidamente. Consultare la documentazione relativa al proprio prodotto specifico per la descrizione della reazione prevista al completamento della procedura di associazione.

Nota: Se non si passa nuovamente il laser sul foro del sensore entro la seconda finestra temporale di 10 secondi, l'unità ritorna al funzionamento normale.

4. A questo punto il sensore passa automaticamente in Modalità di Prova. Una volta attivata dal laser verde, la Modalità di Prova dura 5 minuti.

Nota: in questa Modalità di Prova, il dispositivo ricevente reagisce ai cambiamenti della situazione di presenza/assenza e il periodo di timeout di presenza è pari a 20 secondi.

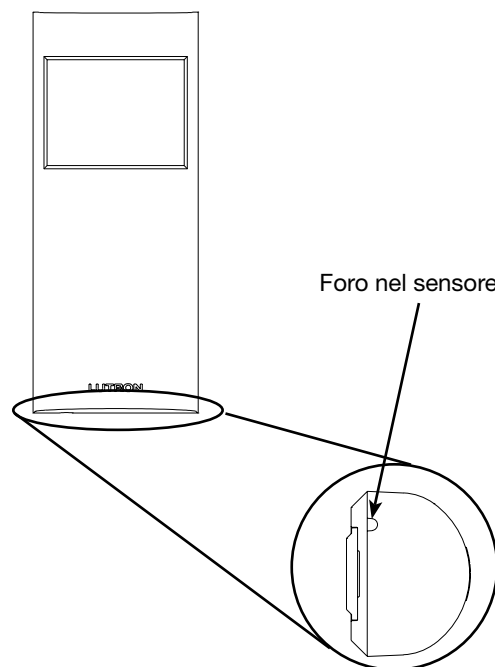

Sensore di presenza/assenza Radio Powr Savr™ (LRFX-OWLB-P, LRFX-OKLB-P, LRFX-OHLB-P, LRF2-VWLB-P, LRF2-VKLB-P, LRF2-VHLB-P, LRFX-OCR2B-P, LRF2-VCR2B-P, LRFX-OCRB-P) e Centraline di controllo Wireless GRAFIK Eye® QS (solamente centraline abilitate alla modalità wireless)

Per associare il sensore alla centralina di controllo Wireless GRAFIK Eye® QS con il metodo che prevede l'utilizzo del laser verde, non seguire le istruzioni fornite in dotazione con la centralina di controllo Wireless GRAFIK Eye® QS. Invece:

1. Accertarsi che la modalità wireless della centralina di controllo GRAFIK Eye® QS sia Abilitata (consultare la guida all'installazione GRAFIK Eye® QS).
Nota: Per salvare correttamente la modalità wireless, uscire dalla modalità di programmazione e ritornarvi prima di procedere all'associazione dei sensori wireless.
2. Passare in modalità di programmazione sulla centralina GRAFIK Eye® QS (vedi la guida all'installazione).
3. Usare i pulsanti di controllo generale per evidenziare "Settare Sensori" e premere il pulsante OK per l'accettazione.
4. Usare i pulsanti di controllo generale per evidenziare "Aggiungi sensore senza fili" e premere il pulsante OK per l'accettazione.
5. Accendere il laser e far passare il fascio sul foro nel sensore. Il sensore lampeggerà rapidamente per poi accendersi e spegnersi una volta al secondo.
6. Quando il sensore lampeggia una volta al secondo, passare di nuovo il fascio laser sul foro nel sensore entro 10 secondi. Il sensore lampeggerà rapidamente e le luci del locale si accenderanno e spegneranno 3 volte. Lo schermo delle informazioni della centralina GRAFIK Eye® QS visualizzerà il numero di serie del sensore. È l'indicazione che l'associazione fra sensore e centralina di base è andata a buon fine.

Nota: Se non si passa nuovamente il laser sul foro del sensore entro la seconda finestra temporale di 10 secondi, l'unità ritorna al funzionamento normale.

7. Premere il pulsante OK sulla centralina GRAFIK Eye® QS. La schermata confermerà che il sensore è stato associato.
8. Uscire dalla modalità programmazione sulla centralina GRAFIK Eye® QS (consultare la guida all'installazione).
9. A questo punto il sensore passa automaticamente in Modalità di Prova. Una volta attivata dal laser verde, la Modalità di Prova dura 5 minuti.

Nota: in questa Modalità di Prova, il dispositivo ricevente reagisce ai cambiamenti della situazione di presenza/assenza e il periodo di timeout di presenza è pari a 20 secondi.

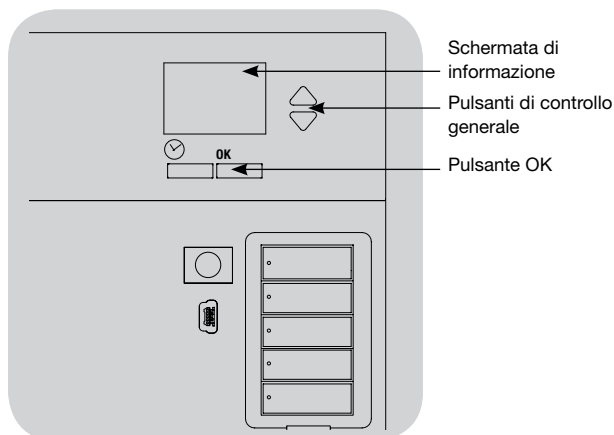

Lutron e GRAFIK Eye sono marchi registrati e Radio Powr Savr è un marchio di fabbrica di Lutron Electronics Co., Inc.

Per contattare Lutron

SEDE CENTRALE MONDIALE NEGLI USA

Lutron Electronics Co., Inc.
7200 Suter Road
Coopersburg, PA 18036-1299
TEL: +1.610.282.3800
FAX: +1.610.282.3800
Numero verde: 1.888.LUTRON1
Assistenza tecnica: 1.800.523.9466
intsales@lutron.com

Linea diretta per assistenza tecnica nel Nord e Sud America

USA, Canada, Caraibi:
1.800.523.9466
Messico:
+1.888.235.2910
America Centrale/del Sud:
+1.610.282.6701

SEDE PRINCIPALE EUROPEA Regno Unito

Lutron EA Ltd.
6 Sovereign Close
London, E1W 3JF United Kingdom
TEL: +44.(0)20.7702.0657
FAX: +44.(0)20.7480.6899
NUMERO VERDE (UK):
0800.282.107
Assistenza tecnica: +44.
(0)20.7680.4481
lutronlondon@lutron.com

SEDE PRINCIPALE IN ASIA Singapore

Lutron GL Ltd.
15 Hoe Chiang Road
#07-03, Tower 15
Singapore 089316
TEL: +65.6220.4666
FAX: +65.6220.4333
Assistenza tecnica: 800.120.4491
lutronsea@lutron.com

Linee dirette per assistenza tecnica in Asia

Cina Settentrionale:
10.800.712.1536
Cina Meridionale: 10.800.120.1536
Hong Kong: 800.901.849
Indonesia: 001.803.011.3994
Giappone: +81.3.5575.8411
Macau: 0800.401
Taiwan: 00.801.137.737
Thailandia: 001.800.120.665853
Altri Paesi: +65.6220.4666

Utilização de um Laser Verde para Programar os Dispositivos Montados na Parede e no Tecto Lutron®

Português

Vários dispositivos montados na parede e no tecto Lutron® dispõem da capacidade de se poder aceder às suas funcionalidades utilizando um laser verde operado a nível do pavimento. Esta característica evita que o instalador ou a pessoa responsável pela manutenção use um escadote durante actividades de configuração ou de manutenção. Esta característica encontra-se disponível nos seguintes produtos:

- Sensor de Luz do Dia Radio Powr Savr™ (modelo LRF2-DCRB)
- Sensor de Tecto de Presença/Ausência Radio Powr Savr™ (modelo LRFX-OCR2B-P, LRFX-OCRB-P)
- Sensor de Tecto de Ausência Radio Powr Savr™ (modelo LRF2-VCR2B-P)
- Sensor de Parede de Presença/Ausência Radio Powr Savr™ (modelo LRFX-OWLB-P, LRFX-OHLB-P, LRFX-OKLB-P)
- Sensor de Parede de Ausência Radio Powr Savr™ (modelo LRF2-VWLB-P, LRF2-VHLB-P, LRF2-VKLB-P)

Esta nota de aplicação detalha a utilização do laser verde para substituir a necessidade de premir botões nos produtos montados no tecto e na parede.

Especificações do laser verde:

- Onda de saída: constante
- Comprimento de onda: 532 nM
- Potência de saída: Máximo 5 mW



Sensor de Luz do Dia Radio Powr Savr™ (modelo LRF2-DCRB)

Seguir o guia de instalação incluído com o produto, exceptuando o indicado abaixo:

Para associar o sensor a produtos Lutron compatíveis:

1. Durante a configuração do sensor: **Omitir o passo** para premir e manter premido o botão “Link” localizado na parte da frente do sensor, durante aproximadamente 6 segundos.
2. Em vez disso, ligar o laser e passar o feixe sobre o orifício do sensor. O LED (díodo emissor de luz) da lente do sensor piscará rapidamente e, em seguida, acende uma vez por segundo
3. Quando o sensor estiver a piscar uma vez por segundo, passar novamente o feixe do laser sobre o orifício do sensor dentro de 10 segundos. Isto inicia o comando de associação. O LED (díodo emissor de luz) da lente do sensor piscará rapidamente. Para se obter uma resposta prevista após a conclusão do processo de associação, consultar a documentação do produto específico.

Nota: Se o feixe do laser não for passado de novo sobre o orifício do sensor dentro do período de 10 segundos, a unidade reverte ao funcionamento normal.

4. Nesta altura, o sensor entra automaticamente no Modo de Calibração. Para calibrar o sensor à(s) unidade(s) de base, seguir o procedimento de calibração de acordo com o indicado na documentação do produto.
Para sair do modo de calibração, aguardar pelo tempo limite de 10 segundos.

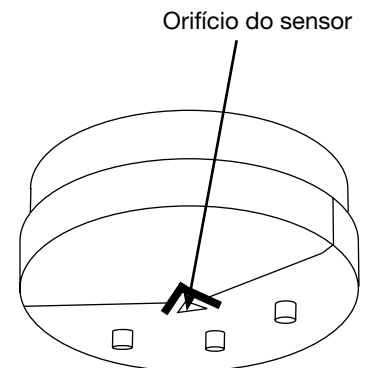

(continua na Página 2)

Sensor de Tecto de Presença/Ausência Radio Powr Savr™ (LRFX-OCR2B-P, LRFX-OCRB-P, LRF2-VCR2B-P)

Para associar o sensor a produtos Lutron compatíveis (excepto as Unidades de Controlo Sem Fios GRAFIK Eye® QS), seguir o guia de instalação incluído com o produto, exceptuando o indicado abaixo:

1. Durante a configuração do sensor: **Omitir o passo** para premir e manter premido o botão “” (Luz) localizado na parte da frente do sensor, durante aproximadamente 6 segundos.
2. Em vez disso, ligar o laser e passar o feixe sobre o orifício do sensor. O LED (díodo emissor de luz) da lente do sensor piscará rapidamente e, em seguida, acende uma vez por segundo.
3. Quando o sensor estiver a piscar uma vez por segundo, passar novamente o feixe do laser sobre o orifício do sensor dentro de 10 segundos. O LED (díodo emissor de luz) da lente do sensor piscará rapidamente. Para se obter uma resposta prevista após a conclusão do processo de associação, consultar a documentação do produto específico.

Nota: Se o feixe do laser não for passado de novo sobre o orifício do sensor dentro do período de 10 segundos, a unidade reverte ao funcionamento normal.

4. Nesta altura, o sensor entra automaticamente no Modo de Teste. Quando activado pelo laser verde, o Modo de Teste permanece activado durante 5 minutos.

Nota: Neste Modo de Teste o dispositivo receptor responderá às mudanças do estado de presença e o tempo limite de presença é de 20 segundos.

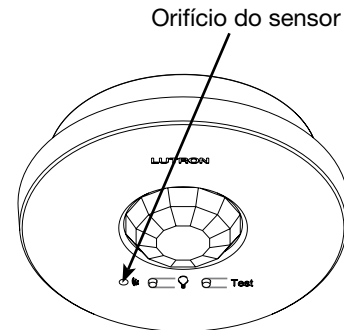

Sensor de Parede de Presença/Ausência Radio Powr Savr™ (modelo LRFX-OWLB-P, LRFX-OKLB-P, LRFX-OHLB-P, LRF2-VWLB-P, LRF2-VKLB-P, LRF2-VHLB-P)

Para associar o sensor a produtos Lutron compatíveis (excepto as Unidades de Controlo Sem Fios GRAFIK Eye® QS), seguir o guia de instalação incluindo com o produto, exceptuando o indicado abaixo:

1. Durante a configuração do sensor: **Omitir o passo** para premir e manter premido o botão “” (Luz) na parte da frente do sensor, durante aproximadamente 6 segundos.
2. Em vez disso, ligar o laser e passar o feixe sobre o orifício do sensor. O LED (díodo emissor de luz) da lente do sensor piscará rapidamente e, em seguida, acende uma vez por segundo.
3. Quando o sensor acender uma vez por segundo, passar o feixe do laser novamente sobre o orifício do sensor, dentro de 10 segundos. O LED (díodo emissor de luz) da lente do sensor piscará rapidamente. Para se obter uma resposta prevista após a conclusão do processo de associação, consultar a documentação do produto específico.

Nota: Se o feixe do laser não for passado de novo sobre o orifício do sensor dentro de 10 segundos, a unidade reverte ao funcionamento normal.

4. Nesta altura, o sensor entra automaticamente no Modo de Teste. Quando activado pelo laser verde, o Modo de Teste permanece activado durante 5 minutos.

Nota: Neste Modo de Teste o dispositivo receptor responderá às mudanças do estado de presença e o tempo limite de presença é de 20 segundos.

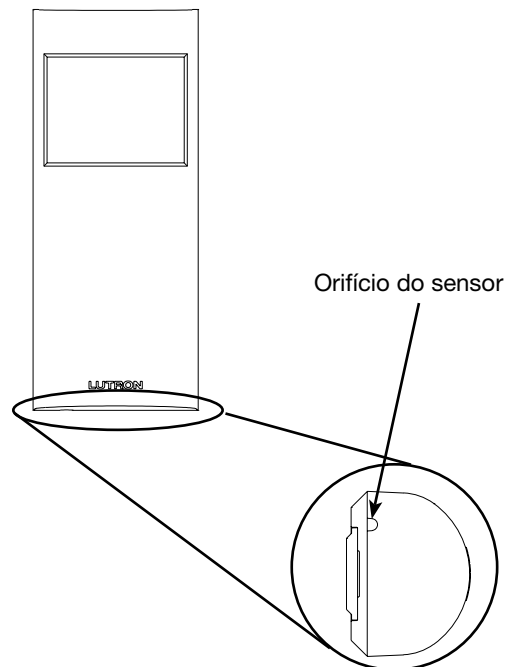

Sensor de Presença/Ausência Radio Powr Savr™ (modelos LRFX-OWLB-P, LRFX-OKLB-P, LRFX-OHLB-P, LRF2-VWLB-P, LRF2-VKLB-P, LRF2-VHLB-P, LRFX-OCR2B-P, LRF2-VCR2B-P, LRFX-OCRB-P) e Unidades de Controlo Sem Fios GRAFIK Eye® QS (apenas unidades activadas para operar sem fios)

Para associar o sensor à Unidade de Controlo Sem Fios GRAFIK Eye® usando o método de laser verde, não seguir as instruções que acompanham a Unidade de Controlo Sem Fios GRAFIK Eye® QS. Em vez disso:

1. Certificar-se de que o modo sem fios da unidade de controlo GRAFIK Eye® QS se encontra Activado (consultar o guia de instalação do GRAFIK Eye®).
Nota: Para guardar correctamente o modo sem fios, sair e, em seguida, entrar de novo no modo de programação antes de proceder ao processo de associação dos sensores sem fios.
2. Entrar no modo de programação da unidade GRAFIK Eye® QS (consultar o guia de instalação).
3. Usar os botões Mestre para destacar “*Configuração do Sensor*” e premir o botão OK para aceitar.
4. Usar os botões Mestre para destacar “*Adicionar Sensores Sem Fio*”, e premir o botão OK para aceitar.
5. Ligar o laser e passar o feixe sobre o orifício do sensor. O sensor piscará rapidamente e, em seguida, acende uma vez por segundo
6. Quando o sensor estiver a piscar uma vez por segundo, passar novamente o feixe do laser sobre o orifício do sensor dentro de 10 segundos. O sensor piscará rapidamente e as luzes do compartimento piscarão 3 vezes. O ecrã de informações GRAFIK Eye® QS exibirá o número de série do sensor. Isto indica que a associação da unidade base do sensor foi concluída com êxito.
Nota: Se o feixe do laser não for passado de novo sobre o orifício do sensor dentro do período de 10 segundos, a unidade reverte ao funcionamento normal.
7. Premir o botão OK na unidade de controlo do GRAFIK Eye® QS. Um ecrã confirmará que o sensor se encontra associado
8. Sair do modo de programação da unidade GRAFIK Eye® QS (consultar o guia de instalação).
9. Nesta altura, o sensor entra automaticamente no Modo de Teste. Quando activado pelo laser verde, o Modo de Teste permanece activado durante 5 minutos.
Nota: Neste Modo de Teste o dispositivo receptor responderá às mudanças do estado de presença e o tempo limite de presença é de 20 segundos.

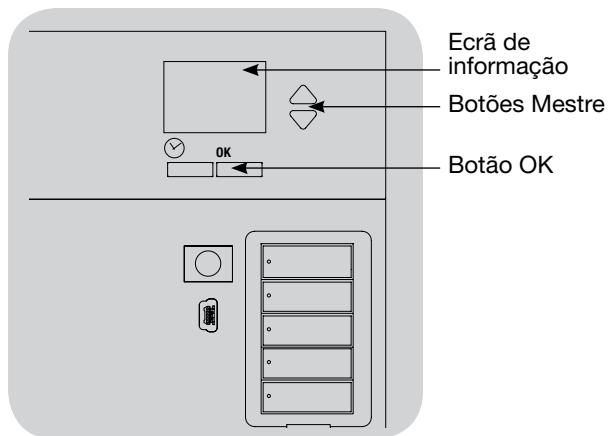

Lutron e GRAFIK Eye são marcas comerciais registadas e Radio Powr Savr é uma marca comercial da Lutron Electronics Co., Inc.

Números de Contacto da Lutron

SEDE MUNDIAL EUA

Lutron Electronics Co., Inc.
7200 Suter Road
Coopersburg, PA 18036-1299
TEL: +1.610.282.3800
FAX: +1.610.282.1243
Linha gratuita: 1.888.LUTRON1
Assistência Técnica: 1.800.523.9466
intsales@lutron.com

Linhas directas de assistência técnica na América do Norte e do Sul

EUA, Canadá, Caraíbas:
1.800.523.9466
México:
+1.888.235.2910
América Centra/Sul:
+1.610.282.6701

SEDE NA EUROPA Reino Unido

Lutron EA Ltd.
6 Sovereign Close
London, E1W 3JF Reino Unido
TEL: +44.(0)20.7702.0657
FAX: +44.(0)20.7480.6899:
LINHA GRATUITA (R.U.):
0800.282.107
Assistência Técnica:
+44.(0)20.7680.4481
lutronlondon@lutron.com

SEDE NA ÁSIA Singapura

Lutron GL Ltd.
15 Hoe Chiang Road
#07-03, Tower 15
Singapore 089316
TEL: +65.6220.4666
FAX: +65.6220.4333
Assistência Técnica: 800.120.4491
lutronlondon@lutron.com

Linhas directas de assistência técnica na Ásia

China do Norte: 10.800.712.1536
Sul da China: 10.800.120.1536
Hong Kong: 800.901.849
Indonésia: 001.803.011.3994
Japão: +81.3.5575.8411
Macau: 0800.401
Taiwan: 00.801.137.737
Tailândia: 001.800.120.665853
Outros Países: +65.6220.4666

Lutron® plafond- en wandapparatuur programmeren met een groene laser

Nederlands

Bij sommige Lutron® plafond- en wandapparatuur kunt u de instellingen aanpassen door gebruik te maken van een groene laser die vanaf de grond wordt bediend. De installateur of onderhoudsmonteur kan hierdoor zonder ladder de apparatuur instellen of onderhoudswerkzaamheden uitvoeren. De volgende producten hebben deze mogelijkheid:

- Radio Powr Savr™ daglichtsensor (model LRF2-DCRB)
- Radio Powr Savr™ aanwezigheids-/afwezigheidsplafondsensoren (model LRFX-OCR2B-P, LRFX-OCRB-P)
- Radio Powr Savr™ afwezigheidsplafondsensoren (model LRF2-VCR2B-P)
- Radio Powr Savr™ aanwezigheids-/afwezigheidswandsensoren (model LRFX-OWLB-P, LRFX-OHLB-P, LRFX-OKLB-P)
- Radio Powr Savr™ afwezigheidswandsensoren (model LRF2-VWLB-P, LRF2-VHLB-P, LRF2-VKLB-P)

Deze gebruiksnotitie beschrijft het gebruik van een groene laser als alternatief voor het gebruik van de knoppen op plafond- en wandapparatuur.

Specificaties van de groene laser:

- Golfsterkte: constant
- Golfte: 532 nm
- Uitgangsvermogen: maximaal 5 mW



Radio Powr Savr™ daglichtsensor (LRF2-DCRB)

Volg de installatiehandleiding die bij het product wordt meegeleverd, maar met de volgende uitzonderingen:

Om de sensor aan compatibele Lutronproducten te koppelen doet u het volgende:

1. Bij het instellen van de sensor: **sla de stap** over waarbij u gedurende ongeveer 6 seconden de “Link”-knop op de voorkant van de sensor ingedrukt houdt.
2. In plaats daarvan zet u de laser aan en schijnt de laserstraal over het gaatje in de sensor. Het LED-lampje van de sensorlens zal snel gaan knipperen en knippert daarna één keer per seconde.
3. Wanneer de sensor éénmaal per seconde knippert schijnt u de laserstraal binnen 10 seconden nogmaals over het gaatje in de sensor. Hiermee activeert u het koppelingscommando. Het LED-lampje van de sensorlens zal snel gaan knipperen. Raadpleeg de beschrijving van uw specifieke product om te weten wat er hoort te gebeuren wanneer de koppeling is voltooid.
Opmerking: indien de laser niet opnieuw binnen 10 seconden over het gaatje in de sensor wordt geschonden, schakelt het apparaat terug naar normale bedrijfsmodus.
4. De sensor gaat vervolgens automatisch naar de kalibratiemodus. Volg de kalibratieprocedure uit uw productbeschrijving om de sensor te kalibreren op de basisunit(s).
Om de kalibratiemodus te verlaten wacht u 10 seconden.

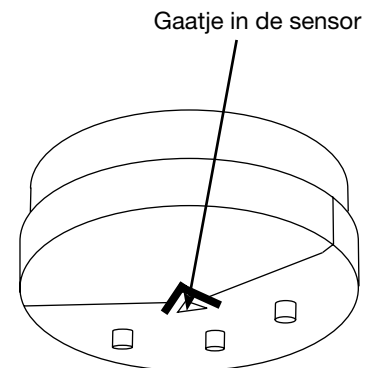

(vervolgd op pagina 2)

Radio Powr Savr™ aanwezigheids-/afwezigheidsplafondsensor (LRFX-OCR2B-P, LRFX-OCRB-P, LRF2-VCR2B-P)

Om de sensor aan compatibele Lutronproducten te koppelen (met uitzondering van GRAFIK Eye® QS draadloze regeleenheden), volgt u de installatiehandleiding die bij het product wordt meegeleverd, maar met de volgende uitzonderingen:

1. Bij het instellen van de sensor: **sla de stap** over waarbij u gedurende ongeveer 6 seconden de “”-knop (Verlichting) op de voorkant van de sensor ingedrukt houdt.
2. In plaats daarvan zet u de laser aan en schijnt de laserstraal over het gaatje in de sensor. Het LED-lampje van de sensorlens zal snel gaan knipperen en knippert daarna één keer per seconde.
3. Wanneer de sensor éénmaal per seconde knippert, schijnt u de laserstraal binnen 10 seconden nogmaals over het gaatje in de sensor. Het LED-lampje van de sensorlens zal snel gaan knipperen. Raadpleeg de beschrijving van uw specifieke product om te weten wat er hoort te gebeuren wanneer de koppeling is voltooid.

Opmerking: indien de laser niet opnieuw binnen 10 seconden over het gaatje in de sensor wordt geschienen, schakelt het apparaat terug naar normale bedrijfsmodus.

4. De sensor gaat vervolgens automatisch naar de testmodus. Wanneer de testmodus door de groene laser geactiveerd wordt, duurt deze 5 minuten.

Opmerking: in deze testmodus reageert de ontvanger op de wijzigingen in aanwezigheid/afwezigheid en de time-outperiode voor aanwezigheid is 20 seconden.

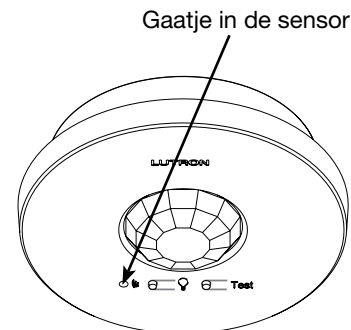

Radio Powr Savr™ aanwezigheids-/afwezigheidswandsensor (LRFX-OWLB-P, LRFX-OKLB-P, LRFX-OHLB-P, LRF2-VWLB-P, LRF2-VKLB-P, LRF2-VHLB-P)

Om de sensor aan compatibele Lutronproducten te koppelen (met uitzondering van GRAFIK Eye® QS draadloze regeleenheden), volgt u de installatiehandleiding die bij het product wordt meegeleverd, maar met de volgende uitzonderingen:

1. Bij het instellen van de sensor: **sla de stap** over waarbij u de “”-knop (Verlichting) op de voorkant van de sensor gedurende ongeveer 6 seconden ingedrukt houdt.
2. In plaats daarvan zet u de laser aan en schijnt de laserstraal over het gaatje in de sensor. Het LED-lampje van de sensorlens zal snel gaan knipperen en knippert daarna één keer per seconde.
3. Wanneer de sensor éénmaal per seconde knippert schijnt u de laserstraal binnen 10 seconden nogmaals over het gaatje in de sensor. Het LED-lampje van de sensorlens zal snel gaan knipperen. Raadpleeg de beschrijving van uw specifieke product om te weten wat er hoort te gebeuren wanneer de koppeling is voltooid.

Opmerking: indien de laser niet opnieuw binnen 10 seconden over het gaatje in de sensor wordt geschienen, schakelt het apparaat terug naar normale bedrijfsmodus.

4. De sensor gaat vervolgens automatisch naar de testmodus. Wanneer de testmodus door de groene laser geactiveerd wordt, duurt deze 5 minuten.

Opmerking: in deze testmodus reageert de ontvanger op de wijzigingen in aanwezigheid/afwezigheid en de time-outperiode voor aanwezigheid is 20 seconden.

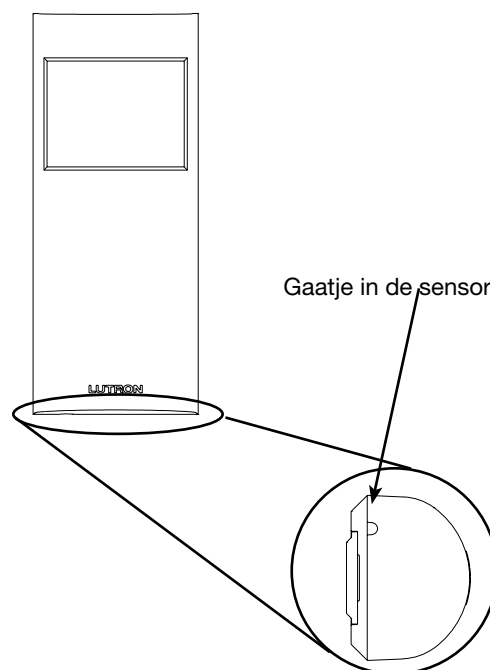

Radio Powr Savr™ aanwezigheids-/afwezigheidssensor (LRFX-OWLB-P, LRFX-OKLB-P, LRFX-OHLB-P, LRF2-VWLB-P, LRF2-VKLB-P, LRF2-VHLB-P, LRFX-OCR2B-P, LRF2-VCR2B-P, LRFX-OCRB-P) en GRAFIK Eye® QS draadloze regeleenheden (alleen units geschikt voor draadloos gebruik)

Om de sensor te koppelen aan de GRAFIK Eye® QS draadloze regeleenheid d.m.v. de groene lasermethode, volgt u niet de aanwijzingen die met de GRAFIK Eye® QS draadloze regeleenheid worden meegeleverd. In plaats daarvan doet u het volgende:

1. Verzeker u ervan dat de draadloze modus van de GRAFIK Eye® QS draadloze regeleenheid is ingeschakeld (zie de GRAFIK Eye® QS-installatiehandleiding).
Opmerking: om de draadloze modus correct op te slaan, verlaat u eerst de programmeermodus en opent deze opnieuw alvorens draadloze sensoren te koppelen.
2. Open de programmeermodus op de GRAFIK Eye® QS-eenheid (zie installatiehandleiding).
3. Gebruik de hoofdknoppen om "Sensor Setup" (Sensorinstelling) te selecteren en druk op de OK-knop om te bevestigen.
4. Gebruik de hoofdknoppen om "Add wireless sensors" (Draadloze sensoren toevoegen) te selecteren en druk op de OK-knop om te bevestigen.
5. Zet de laser aan en schijn de laserstraal over het gaatje in de sensor. De sensor zal snel gaan knipperen en knippert daarna één keer per seconde.
6. Wanneer de sensor éénmaal per seconde knippert, schijnt u de laserstraal binnen 10 seconden nogmaals over het gaatje in de sensor. De sensor zal snel gaan knipperen en de verlichting van de ruimte knippert 3 keer. Het informatiescherm op de GRAFIK Eye® QS zal het serienummer van de sensor weergeven. Dit geeft aan dat de koppeling tussen de sensor en de basis goed werd uitgevoerd.
Opmerking: indien de laser niet opnieuw binnen 10 seconden over het gaatje in de sensor wordt geschoven, schakelt het apparaat terug naar normale bedrijfsmodus.
7. Druk op de OK-knop op de GRAFIK Eye® QS-regeleenheid. Een scherm zal bevestigen dat de sensor gekoppeld is.
8. Verlaat de programmeermodus op de GRAFIK Eye® QS-eenheid (zie installatiehandleiding).
9. De sensor gaat vervolgens automatisch naar de testmodus. Wanneer de testmodus door de groene laser geactiveerd wordt, duurt deze 5 minuten.
Opmerking: in deze testmodus zal de ontvanger reageren op de wijzigingen in aanwezigheid/afwezigheid en de time-outperiode voor aanwezigheid is 20 seconden.

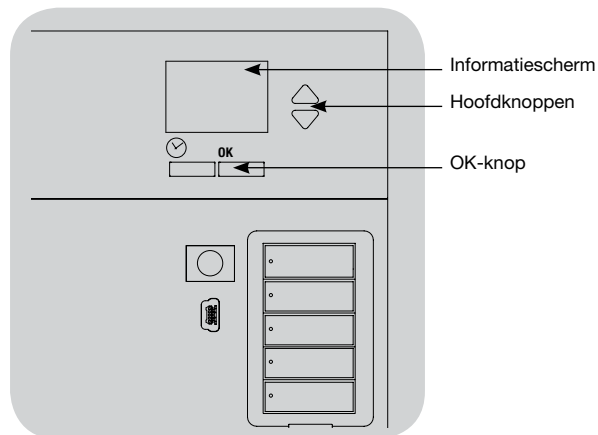

Lutron en GRAFIK Eye zijn gedeponeerde handelsmerken en Radio Powr Savr is een handelsmerk van Lutron Electronics Co., Inc.

Contactgegevens voor Lutron

WERELDWIJD HOOFDKANTOOR VS

Lutron Electronics Co., Inc.
7200 Suter Road
Coopersburg, PA 18036-1299
TEL: +1.610.282.3800
FAX: +1.610.282.1243
Gratis nummer: 1.888.LUTRON1
Technische ondersteuning:
1.800.523.9466
intsales@lutron.com

Technische hulplijnen voor Noord- & Zuid-Amerika

VS, Canada, Caraïben:
1.800.523.9466
Mexico:
+1.888.235.2910
Midden-/Zuid-Amerika:
+1.610.282.6701

EUROPEES HOOFDKANTOOR Groot-Brittannië

Lutron EA Ltd.
6 Sovereign Close
Londen, E1W 3JF Groot-
Brittannië
TEL: +44.(0)20.7702.0657
FAX: +44.(0)20.7480.6899
GRATIS BELLEN (UK):
0800.282.107
Technische ondersteuning:
+44.(0)20.7680.4481
lutronlondon@lutron.com

AZIATISCH HOOFDKANTOOR Singapore

Lutron GL Ltd.
15 Hoe Chiang Road
#07-03, Tower 15
Singapore 089316
TEL: +65.6220.4666
FAX: +65.6220.4333
Technische ondersteuning:
800.120.4491
lutronsea@lutron.com
Technische hulplijnen voor Azië
Noord China: 10.800.712.1536
Zuid China: 10.800.120.1536
Hongkong: 800.901.849
Indonesië: 001.803.011.3994
Japan: +81.3.5575.8411
Macau: 0800.401
Taiwan: 00.801.137.737
Thailand: 001.800.120.665853
Overige landen: +65.6220.4666